

Quick Service

15 ans d'expérience à votre service



**Gestion/location et vente de bateaux
de 4,50 à 12,50 m**



**Mécanique, entretien, réparation
Diagnostic Injection.**



Re Motorisation (toutes marques).



Electricité, éoliennes, panneaux solaires



**Installation : guindeaux électriques,
groupes électrogènes, alternateurs
d'arbre.**



Installation et vente de propulseurs.

*Tous les produits présentés dans ce catalogue font partie d'une liste non exhaustive, de nombreux articles restent disponibles sur demande.

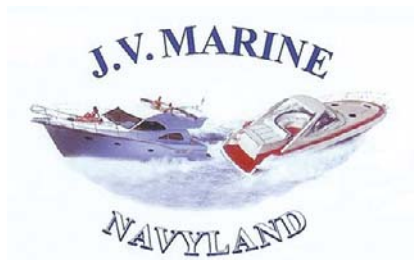

Vedettes open de 8,95m à 13,40m

Bavaria 30 Sport



Bavaria 38 Sport HT IPS



Bavaria 42 Sport



Deux gammes :
Bateaux sportifs de 4,50 m à 7,00m
Bateaux promenade
de 6,35m à 12,61m

Astromar LC 600 Cabin



Astromar Egir 1200



Version 3 cabines doubles
Dim : 12,61x3,92m
A partir de 270 000€ HT

Vente neuf et occasion
Transport, hivernage et entretien à terre

JV MARINE - Navyland
Quartier Pont d'Aran - 83150 BANDOL
Tél : 04 94 25 08 80 - Fax : 04 94 25 08 79 Mob. : 06 70 51 09 14
www.jv-marine.com - joel.terrien@worldonline.fr

PROFIL'VOILES

Parce que vous devez pouvoir
tout exiger de vos voiles



ELVSTRÖM

SOBSTAD

VOILERIE ELVSTRÖM SOBSTAD

Philippe BLANCHE

36 bis rue de la République - 83150 BANDOL

Tél : 04 94 29 87 99 - Fax : 04 94 29 46 59

Email : profilvoiles@elvstrom-sobstad.com



BANDOL PLAISANCE

ZI de carenage - 83150 BANDOL

ENTRETIEN SURVEILLANCE CARENAGE

Tél. : 06 12 04 26 82

Cyril ORSO vous propose :

- ◆ **POLISH RENOVATION**
- ◆ **TRAVAUX D'ETANCHEITE :**
 - hublot, vanne...
- ◆ **CARENAGE :**
 - classique, pistolet
- ◆ **PEINTURE :**
 - coque, pont
- ◆ **TRAITEMENT OSMOSE :**
 - préventif (bateau neuf),
 - curatif (sur devis)
- ◆ **PLATES-FORMES DE BAIN :**
 - PASSEZ DE LA TAILLE S À LA TAILLE XXL*
 - étude personnalisée
- ◆ **OUVERTURE DE TABLEAU ARRIERE**
- ◆ **POLYESTER :**
 - fabrication, modification, réparation

Voilerie Burdin

83150 BANDOL - Portable : 06 87 14 41 59

**Création sur mesure de
voiles,
capotes,
sellerie et tauds**



Loïc Bayze Peinture

- Remise en peinture
- Entretien & Carénage
- Traitement de Carène
- Refection de Gel Coat
- Réalisation de jupes et plages AR



**PORT DE BANDOL
06 14 89 23 00**

COUPE ORIN "LE STRIPPER"

Il prévient les désagréments des hélices bloquées.

Le principe :

Monté à proximité de l'hélice du bateau, le cisaillement de ses couteaux aux dents biseautées permet de déchiqueter efficacement tous cordages, filets, casiers errants entre deux eaux...mais aussi les sacsplastiques, les algues ou tous autres végétaux aquatiques.

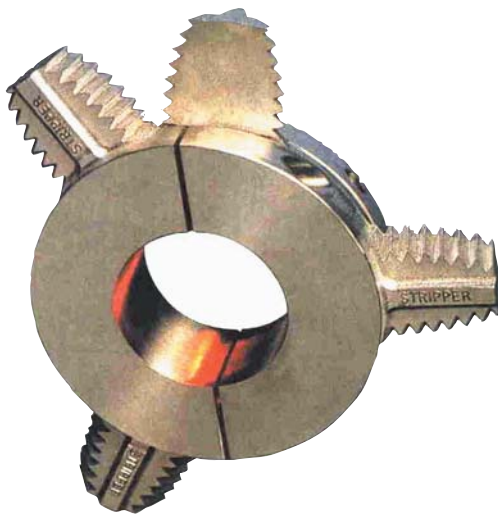

VOLKSWAGEN
marine
 SUPERIOR TECHNOLOGY



Gamme Inboard

Une gamme de moteurs de 40 à 265CV



SDI 40-4
SDI 50-4



SDI 55-5



TDI 225 V6
TDI 256 V6

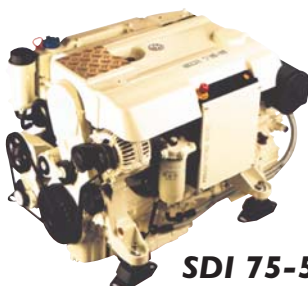

SDI 75-5



TDI 150-5

Désignation	Cylindrée	Puissance	Couple max.
SDI 40-4	1896 cm ³	29 kW à 2600 tr/min	125 Nm à 2000 tr/mn
SDI 50-4	1896 cm ³	37 kW à 3000 tr/min	125 Nm à 2000 tr/mn
SDI 55-5	2461 cm ³	55 kW à 3000 tr/min	155 Nm à 2250 tr/mn
SDI 75-5	2461 cm ³	55 kW à 3600 tr/min	155 Nm à 2250 tr/mn
TDI 150-5	2461 cm ³	111 kW à 4000 tr/min	310 Nm à 1900 tr/mn
TDI 165-5	2461 cm ³	121 kW à 4000 tr/min	310 Nm à 2500 tr/mn
TDI 225 V6			
TDI 256 V6	2967 cm ³	165 kW à 4200 tr/min	450 Nm à 2000 tr/mn



VOLKSWAGEN
marine
SUPERIOR TECHNOLOGY



Gamme SailDrive

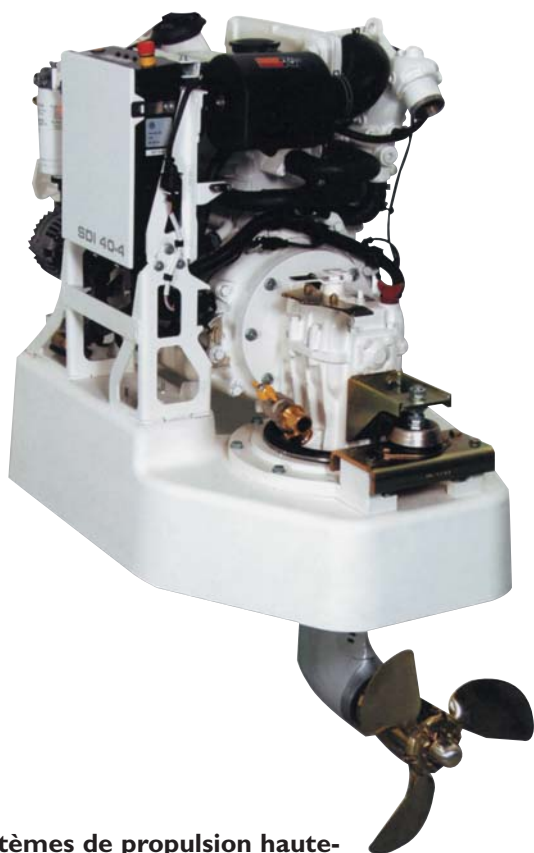

Systèmes de propulsion hautement appréciés sur les voiliers pour leur taux d'émissions extrêmement réduits et leur maintenance peu contraignante allée à des caractéristiques de fonctionnement particulièrement évoluées. Ils répondent idéalement aux exigences de service à bord des voiliers.

Existe en SDI 40-4 (29kW), SDI 50-4 (37kW), SDI 60-4 (44kW).

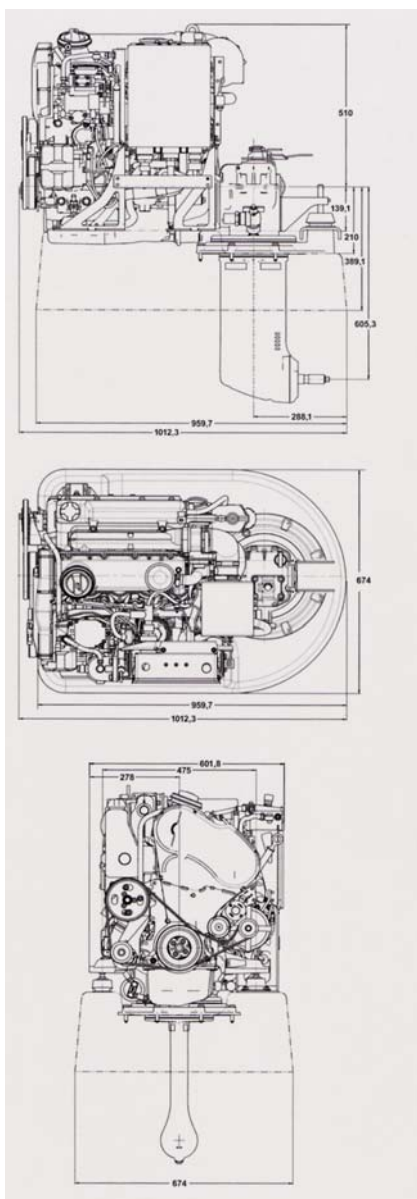

MERCURY
MerCruiser



MOTEURS INBOARD EXIGENCE ET LONGEVITE ACCRUES

**Moteurs de puissance à l'arbre d'hélice
de 260 à 420cv et de 194 à 313kW**

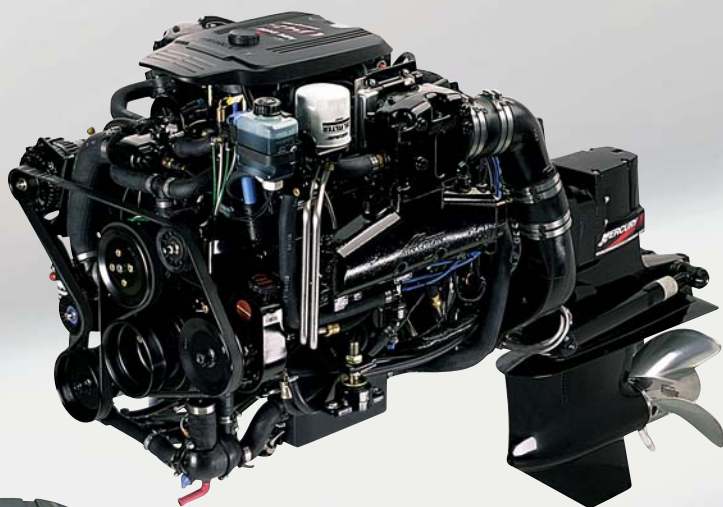

Les moteurs inboard sont le must dans le monde du nautisme. Des niveaux de puissance supérieurs issus du haut régime et la famille de moteurs sophistiqué.

La puissance pure et les besoins d'entretien réduits, constituent le "nec plus ultra" pour le navigateur averti. Construits pour assurer performance et efficacité, ils requièrent une maintenance planifiée à intervalles espacés.



MERCURY
OptiMax

VERADO

Profitez-en un Max



La principale différence est l'alimentation du carburant à deux étapes, injectés directement dans chaque cylindre, le mélange de carburant et d'air est brûlé après fermeture complète des lumières d'échappement. Ajoutons à cela l'injection électronique d'huile à rapport variable multipoint qui fournit les quantités exactes d'huile là où elle est nécessaire.

Tout cela se traduit par des économies énormes, un fonctionnement plus régulier, une autonomie de croisière fortement étendue et des émissions de fumées sensiblement réduites. Les ensembles de propulsion 225cv et 200cv, avec leurs têtes motrices V6 à grosse cylindrée, assurent des accélérations et des vitesses de pointe de haut vol.

LodeStar



Toute une gamme de 1m90 à 5m30.
De Roller 190 à la TriMAX ALU 530.



ROLLER 190 : 719€^{TTC}

Dimensions : 188x120cm

Poids : 17kg

Pour 2 personnes max



NSA 230 : 1230€^{TTC}

Dimensions : 230x145cm

Poids : 29kg

Pour 3 personnes max

Semi rigide, une gamme de 2m60 à 4m30



RIB 260 OPEN : 1507€^{TTC}

Dimensions : 260x147cm

Poids : 52kg

Pour 3/4 personnes max



RIB 430 OPEN : 2189€^{TTC}

Dimensions : 429x180cm

Poids : 86kg

Pour 8 personnes max



YANMAR 
marine

ENTRETIEN ET SERVICE

Moteurs Yanmar Gamme du IGM à 3YM

Type IGM :

Moteur diesel 1 cylindre pour le IGM.
En ligne d'arbre ou saildrive.



Type 3YM :

Moteur diesel 3 cylindres compact développant de 21 à 29Ch
(15,3 à 21,3kW) à 3000tr/mn.

Ligne d'arbre ou saildrive incluant le double joint d'étanchéité d'embase avec alarme.

Forte cylindrée, couple important, silencieux et faible vibration. Maintenance facilitée grâce à la position avant de la pompe à eau de mer, du filtre à carburant et de la jauge à huile.



BETA MARINE

Moteurs Beta Marine Gamme de 10CV à 90CV

Base moteur KUBOTA.

Excellent rapport poids/puissance, compact et silencieux.
Ingénierie de pointe. Marche régulière.

Faibles émissions d'échappement. Refroidissement sous la coque ou échangeur de température.



Traitement des eaux noires

Traitement bactériologique des eaux noires

- Pour bateaux d'une longueur de 40' à 50' (de 12 à 16 mètres).
- L'eau rejetée en mer est bactériologiquement neutre.

Généralités : *electro scan*

Il apporte la solution pour traiter les eaux noires individuellement.

Cela se fait sur les bateaux de moyenne taille par des installations individuelles ou sous certaines réserves pour 2 toilettes par des unités de traitement dont la plus connue est l'**Electro-Scan**.

Cet appareil disponible en 12Vcc peut traiter les eaux noires de tous les WC manuels ou électriques ne consommant que quelques litres d'eau par chasse d'eau; ce qui est le cas le plus fréquent. (l'**Electro-Scan** n'est pas directement compatible avec les WC travaillant sous vide).

Les eaux noires traitées peuvent être stockées dans un réservoir de stockage ou directement rejetées à la mer, ce qui permet dans ce cas un gain de poids important.



Avec l'*electro scan*, l'eau rejetée est bactériologiquement neutre, sans produits chimiques pour la protection de l'environnement.

PRODUITS CIS-BEL

● CIS-BEL ORANGE :

Produit à base de terpène d'orange, utilisation pour le nettoyage des fonds de cale, des moteurs des pare battage. L'utilisation est de 2 à 5% dans l'eau.

● CIS-BEL BLEU :

Produit pour WC chimiques et bio surfactant et micro organique.

● ENZYLAV :

Produit bio pour le nettoyage des ponts, coques, alus, inox, voiles, sanitaires, tissus, bois, teck... L'utilisation est de 2 à 5%.

● CIS SORB :

Récupérateur des huiles et hydrocarbures dans les fonds de cales. Récupération des polluants par la filières O.M.





b[®] besenzoni
ITALY

Passerelle télescopique "SMART FLASH"

Complètement automatique, avec fonctions de PASSERELLE et de PETIT GRUE.

Mouvement automatique avec piston hydraulique et système infrarouge avec télécommande. Structure en acier inox vernis ou poli.

Groupe hydraulique complet et chandeliers automatiques.

Cheminement en caillebotis de teck ou alu.



Passerelle télescopique escamotables

Caillebotis ou plancher iroko. Boîtier de rangement compact.

Chandeliers manuels. Longerons inox 316 poli miroir.

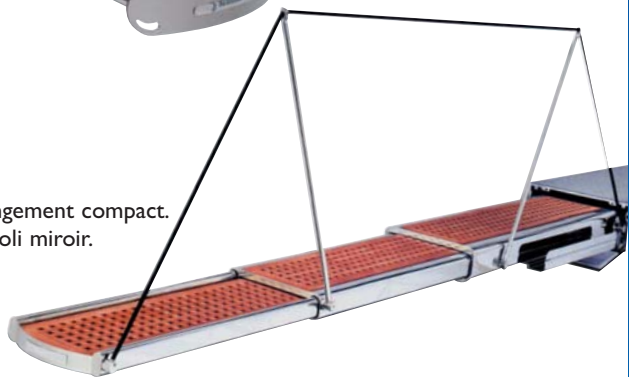

Passerelle télescopique

automatique avec fonctions de passerelle et grue. Avec vérin hydraulique et dispositif infrarouge avec télécommande. Structure en acier inox verni ou poli. Estrade en caillebotis de teak.

Passerelle télescopique pivotante

Déplacement automatique par piston hydraulique et dispositif infrarouge à télécommande. Fournie avec centrale électro-hydraulique et plate-forme de cheminement en caillebotis teck.



PRESIDENT

VDO



VHF fixes & mobiles

VHF fixe MC-8000 DSC :

Étanche, puissance 25W/1W 55 canaux. Compatible système ATIS. Triple veille, mémorisation de tous les canaux. Large écran LCD éclairé, prise HP extérieur...

VHF PM-2000 WP :

Étanche, triple veille, mémorisation, scan, verrouillage du clavier, minuterie d'émission, chargeur de table.

VHF PM-1000 WP :

Puissance 1W/5W, étanche aux embruns, triple veille, mémorisation, scan, verrouillage du clavier.



Traceurs



MAP7V

Traceur 7" doté de puissants outils de navigation, son menu est convivial et d'utilisation aisée.

- Écran LCD 5,6" TFT couleur lisible en plein soleil.
- Résolution 240x320 pixels.
- 500 waypoints alphanumériques, 25 routes de 51 points
- Antenne GPS externe.



MAP7W / WI

Le format 16/9 et l'écran LCD offrent une incomparable lisibilité, même en plein soleil.

- Écran 7" (154x86mm) TFT couleur lisible en plein soleil. Résolution 480x234 pixels 256 couleurs.
- 500 waypoints alphanumériques, 25 routes de 51 points.
- Antenne GPS externe (W) et intégrée (WI).

Pied "quick connect" pour un démontage rapide de l'écran, très pratique notamment pour les coques Open.

Capteur loch sondeur température NMEA. Permet d'afficher la vitesse et la profondeur sur le traceur.



Antenne GPS externe





LOWRANCE



Sondeurs

	Eagle FishEasy 320C	Eagle Cuda 128	Lowrance X67C	Lowrance X47
Taille écran	3,5"	4"	3,5"	4"
Ecran	256 coul TFT	Monochrome	256 coul TFT	Monochrome
Nombre pixels	320x240	128x132	320x240	168x132
Puissance crête	800W	800W	800W	800W
Puissance W RMS	100	100	100	100
Pronfondeur	180m (120 mer)	180m (120 mer)	180m	180m
PRIX TTC	Nous consulter	Nous consulter	Nous consulter	Nous consulter



GPS

	Eagle Intellmap 480	Lowrance Global Map 3500C	Lowrance iFinder Pro
Waypoint	1000	1000+1000remarquables	1000+ 1000remarquables
Route	100	100 avec 100 points/route	100 avec 100 points/route
Taille écran	5"	5"	3"
Ecran	Monochrome	256 coul TFT	Monochrome
Nombre pixels	480x480	128x132	240x180
Alarme sonore	oui	oui	oui
Cartographie	Navionics	Navionics Gold & Classic	Navionics Gold & Classic
Sortie NMEA	oui	oui	oui
PRIX TTC	Nous consulter	Nous consulter	Nous consulter

**De nombreux modèles à disposition, nous consulter
Cartographie en sus.**

Webasto



Eberspächer



Climatisation

Blue Cool Classic

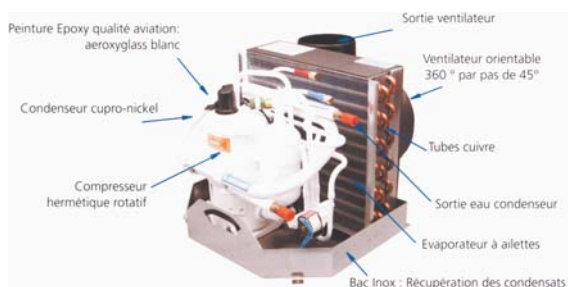

Compacts et économiques, ils s'installent aisément et sont d'une extrême efficacité.

- Simplicité d'utilisation
- Maintenance aisée et entretien réduit
- Vaste gamme d'accessoires
- Fonction optionnelle de chauffage par inversion du cycle pour une température de l'eau supérieure à 10°C.

Chauffage à eau

Permet de chauffer simultanément la cabine, le moteur du bateau et l'eau sanitaire. Le liquide colporteur est diffusé par les conduits reliant radiateurs, convecteurs et aérothermes; éventuellement un ballon pour obtenir de l'eau chaude sanitaire. Bien entendu le système de refroidissement du moteur peut également être raccordé à ce circuit.



Chauffage à air pulsé



Chauffe l'air ambiant en recyclage ou l'air frais venant de l'extérieur. La régulation automatique des puissances possible à une sonde de température, et un dispositif de commande.